



4ª edición Spaghetti Bridge Competition para estudiantes de la Escuela Curso 2019-20

Objetivos

- El concurso es una ocasión divertida y estimulante para que los estudiantes prueben sus habilidades y experimenten la planificación, creatividad, resolución de problemas y el trabajo en equipo.
- Los prototipos físicos se exhibirán y se realizarán las pertinentes pruebas de carga en el foro AULA 2020, (IFEMA del 4 al 8 de marzo de 2020), con objeto de incentivar las vocaciones en ingeniería, especialmente en ingeniería de caminos (Grado en Ingeniería Civil y Territorial, Máster en Ingeniería de Caminos, canales y puertos) y de dar a conocer la Escuela de Caminos a futuros estudiantes.
- La convocatoria participa de una extendida tradición de *Spaghetti Bridge Competitions* en universidades e institutos de todo el mundo.

Bases

- La competición está abierta a todos los estudiantes de la Escuela de Caminos. Los equipos pueden ser de hasta tres estudiantes. Cada estudiante podrá formar parte únicamente de un equipo. Sólo se permite una entrega por equipo.
- El puente debe ser construido utilizando espaguetis comercialmente disponibles. No se permite ninguna otra forma de pasta tales como fetuccini, macarrones, láminas de lasagna, lacitos, tortellini, ni el tubular, también conocido como bucatini, entre otros. El único espagueti permitido es el de forma cilíndrica de pasta seca de harina de trigo con un diámetro no mayor de 3 mm.
- Las uniones entre elementos individuales de espagueti y nudos se realizarán con pegamentos SIKA® aportados por la firma para la realización de la competición. El pegamento no se podrá usar en uniones longitudinales como refuerzo ni cubriendo mechones o superficies.
- El puente tendrá una luz libre entre apoyos de 60 cm. Los únicos soportes del puente serán apoyos simples verticales sin coacciones horizontales de 60 cm de vano. El puente deberá tener las necesarias entregas para poder recibir los apoyos.
- El puente deberá incluir una zona a un tercio de la luz apta para que se cuelgue las masas en las pruebas de carga.
- Los equipos se deberán inscribir completando únicamente el siguiente formulario web xurl.es/lax99.
- Junto con el prototipo, se debe aportar un vídeo con una duración máxima de 2 minutos que recoja el proceso de concepción y construcción del prototipo.
- Se otorgará **un primer premio de 600 € y dos accésit de 200 €**. La dotación de los premios está patrocinada por SIKA®.
- Un jurado constituido por profesores de la Escuela de Caminos otorgará los premios.

10. Los criterios de evaluación de los prototipos **para el primer premio** incluyen: capacidad resistente del puente (se exige un mínimo de 5 kg de carga total, a un tercio de la luz, sin deformaciones plásticas perceptibles); la masa total del puente (se valoran los prototipos más ligeros); la idoneidad del tipo estructural; la calidad formal y de ejecución de la propuesta; la síntesis documental del proceso.
11. El criterio de evaluación de los prototipos **para los dos accésits** será la relación carga máxima soportada dividida por el peso del modelo.

Calendario

- **Inscripción:** a través del formulario web proporcionado xurl.es/lax99 hasta el viernes 21 de febrero. Una vez completado el formulario cada equipo pasará por Jefatura de Estudios para recoger el adhesivo SIKA® a utilizar, entre el 29 de enero y el 21 de febrero.
- **Depósito del prototipo:** 27 ó 28 de febrero entre 10 y 12 horas en la Subdirección de Alumnos y Extensión Universitaria. Además, se depositará una hoja en tamaño A4 con una foto del puente entregado y con los nombres de los integrantes del equipo y el del Centro, y además el vídeo del proceso de concepción y construcción.
- **Exposición de prototipos:** del 2 al 4 de marzo en el hall de la planta baja.
- **Pruebas de carga y fallo de los premios:** miércoles 4 de marzo en el salón de actos a las 13:45, se procederá a la carga hasta rotura (excepto del prototipo ganador) y a la entrega de premios.
- **Presentación en AULA 2020:** Se procederá a la carga hasta rotura del prototipo ganador.

Esquema de apoyos

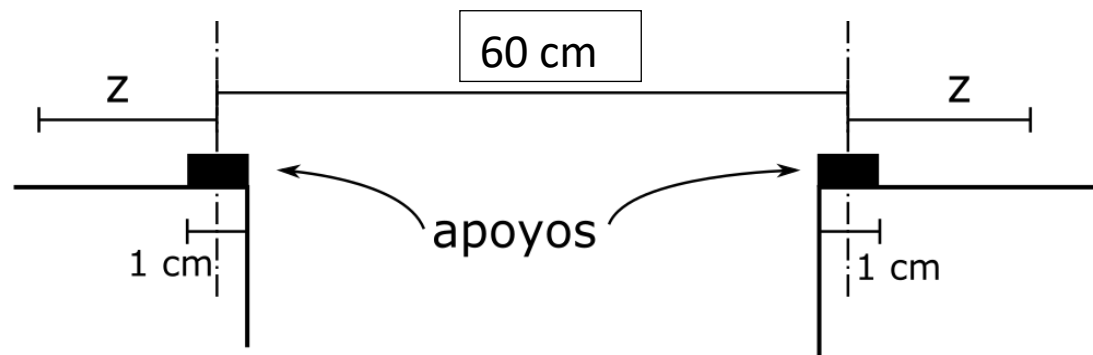

La distancia z a ambos lados de los apoyos es libre

Fig. 1. Esquema de apoyos

Esquema aplicación de la carga

El tablero deberá tener un orificio de 1 cm de diámetro a un tercio de la luz del tablero. El día de la carga, se colocarán sobre el tablero dos piezas de madera con base rectangular de dimensiones 8x10 cm de los que colgarán ganchos donde se aplicará el peso. **Por lo tanto, no se deberán materializar los ganchos en el prototipo, tan solo se deberá dejar un orificio de 1 cm de diámetro y el tablero será tal que admita el apoyo de un bloque de madera con base rectangular de 8x10 cm.** A través de ese orificio se pasará un tornillo que, unido al bloque de madera, permita la aplicación del peso tal como indica la Fig. 2.

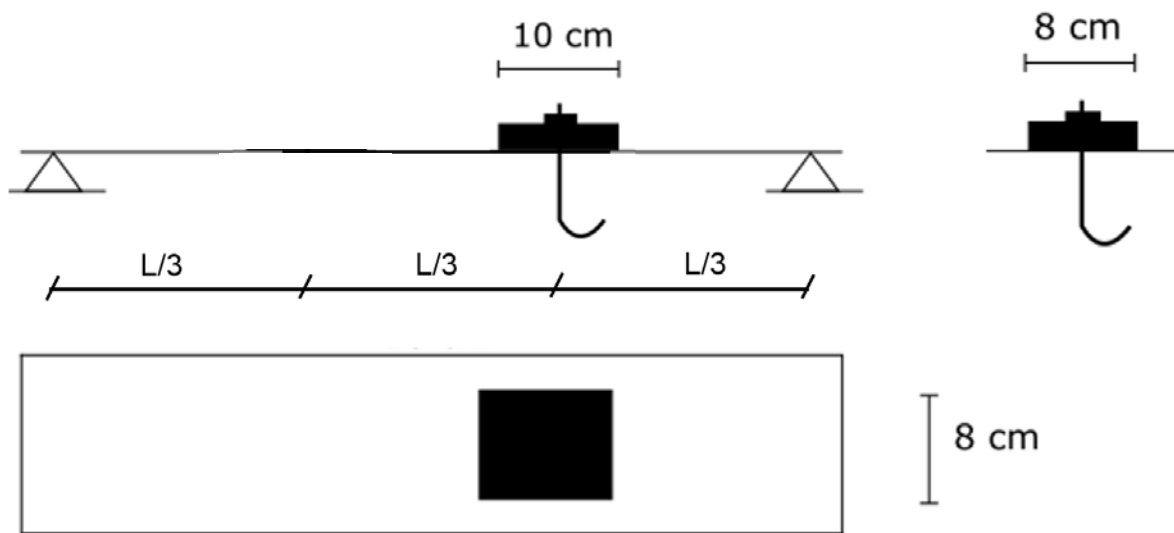

Figura 2. Esquema de aplicación de la carga

Contacto para dudas técnicas o sobre las bases:

Profesor Jorge Bernabéu: jorge.bernabeu@upm.es; o comunicación.caminos@upm.es

Concurso patrocinado por  Sika®